

## Bruksanvisning

### Urbanears Juno

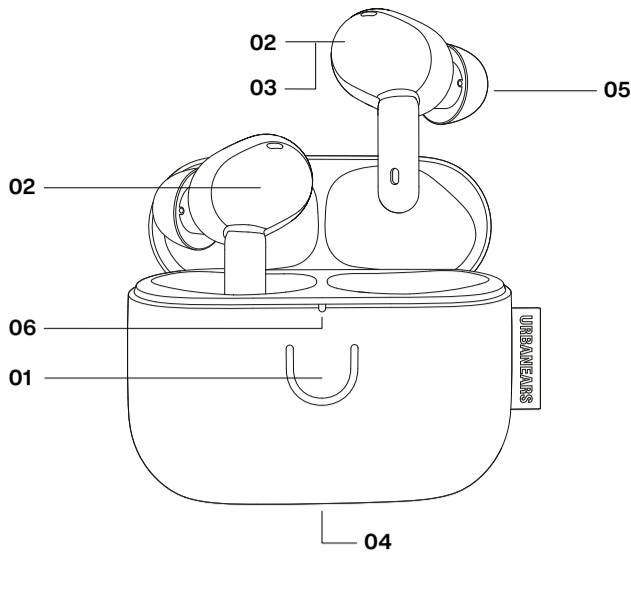

#### 01 Hur du parar

1. Sätt i båda öronsnäckorna i fodralet och håll locket öppet.
2. Tryck och håll ned knappen på fodralet i 3 sekunder. Släpp den när LED-indikatorn blinkar blått.
3. Välj [Urbanears Juno] från enhetens Bluetooth-meny för att para. Klart!

Urbanears Juno kan anslutas till två enheter samtidigt.

#### 02 Pekk kontroll

Pekk kontrolllytorna är placerade på vänster och höger öronsnäcka.

- Tryck en gång för att spela upp/ pausa eller acceptera/avsluta samtal.
- Tryck två gånger för att hoppa vidare eller avvisa samtal.
- Tryck tre gånger för att hoppa bakåt.
- Håll ned för att växla mellan "Aktiv brusreducering", "Bruskontroll av" och "Transparens".

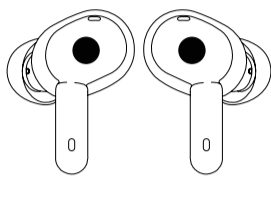

Pekk kontrollerna kan anpassas i Urbanears-appen.

#### 03 Aktiva ljudkontrolllägen

Urbanears Juno har tre ljudkontrolllägen för att justera hur mycket av omvärlden du hör.

- ANC (Active Noise Cancellation/Aktiv brusreducering) låter dig njuta av din musik utan att bli distraherad av ljud utifrån.
- "Av" stänger av all bruskontroll när du inte vill ha ANC eller transparens.
- TRA (Transparency/Transparens) släpper igenom några externa ljud för att hjälpa dig att vara medveten om din omgivning.

#### 04 Laddning

Placera öronsnäckorna i laddningsfodralet och stäng locket för att ladda öronsnäckorna och stänga av dem.

Ladda fodralet med hjälp av en trådlös laddare eller anslut det till en USB-C-strömkälla.

Så här laddar du fodralet med en trådlös laddare:

1. Placera laddningsfodralet med undersidan nedåt, centrerat på den trådlösa laddningsplattan.

2. Den främre LED-lampan tänds för att indikera att fodralet laddas.
3. När LED-lampan lyser fast grönt är fodralet fulladdat.

Om de lämnas oanvända går öronsnäckorna i standbyläge för att spara ström. Detta händer efter 60 minuter om du är ansluten via Bluetooth och efter 10 minuter om det inte finns någon anslutning. Tryck bara på båda öronsnäckorna för att väcka dem igen.

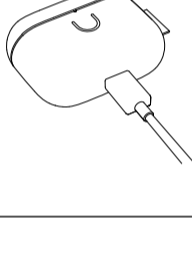
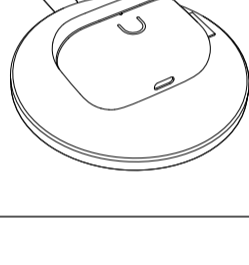

#### 05 Öronspetsar

Urbanears Juno kommer med tre öronspetsar i olika storlekar (S/M/L). En bra passform förbättrar den övergripande ljudkvaliteten såväl som ANC-prestandan. Den gör också att dina öronsnäckor sitter säkert på plats.

Ta dig tid att hitta den bästa passformen för ditt öra. Öronspetsarna ska sitta tätt i örat men ändå kännas bekväma.

#### 06 LED-indikator

Ett blått ljus visar att öronsnäckorna är redo att paras via Bluetooth. Ett rött (lågt) till grönt (fullt) ljus visar fodralets batteristatus och ett stadigt lila ljus används för fabriksåterställning.

#### Rengöring

Öronsnäckor kommer i nära kontakt med din hud ofta och ibland under långa perioder. Med tiden orsakar detta uppbyggnad av smuts och fett som kan påverka prestandan och kan orsaka hudirritation. Rengör dina öronsnäckor regelbundet för att hålla dem fräscha och få dem att hålla längre.

Koppla ur alla kablar innan du rengör fodralet. Se till att allt är helt torrt innan du använder öronsnäckorna, sätter tillbaka öronsnäckorna i fodralet eller ansluter en USB-laddare.

Ta bort öronspetsarna av silikon från öronsnäckorna och rengör dem separat. Använd en desinfektionsservett eller en luddfri trasa, lätt fuktad med 70 % isopropylalkohol eller 75 % etylalkohol för att försiktigt rengöra öronsnäckorna, de yttre ytorna på öronsnäckorna och fodralet. Undvik att få fukt i några öppningar eller i högtalarnätet. Rengör dessa områden noggrant med en torr och mjuk borste eller en bomullstuss.

- Använd inga vassa föremål.
- Använd inte tryckluft.
- Använd inte produkter som innehåller blekmedel eller väteperoxid.
- Sänk inte ner öronsnäckorna i något rengöringsmedel.

#### Guide för batteriunderhåll

Dina hörsnäckor är utrustade med högpresterande litiumjonbatterier och batteriets livslängd påverkas av laddning och användning. Följ riktlinjerna nedan för att hålla dina batterier i toppskick så länge som möjligt.

- Undvik att använda snabbbladdare om du kan undvika detta. Snabbbladdning orsakar stress på batteriet och försämra det över tid.
- Undvik att låta batteriet laddas ur helt. Försök att hålla laddningen över 30 %.
- Om du ska förvara öronsnäckorna under lång tid är det en bra idé att ladda öronsnäckorna till ungefär halva laddningen och sedan göra en fabriksåterställning. Fodralet används för öronsnäckorna och fodralet på en sval, mörk och torr plats.

- Undvik att använda eller ladda öronsnäckorna på varma och oventilerade platser, 45 °C/113 °F och högre.
- Undvik att ladda batteriet vid låga temperaturer, under 10 °C/50 °F och använda öronsnäckorna under 0 °C/32 °F.
- Undvik starka mekaniska stötar, exempelvis till följd av att du tappar öronsnäckorna eller fodralet på hårda ytor, eftersom detta kan skada batterierna.

#### Problemlösning

##### Hörsnäckorna betar sig inte som förväntat

Om dina hörsnäckor betar sig oregelbundet eller inte ansluter, följ instruktionerna nedan.

1. Sätt i båda hörsnäckorna i fodralet och stäng locket för att starta om hörsnäckorna.

Om problemet kvarstår bör du utföra en fabriksåterställning.

OBS! Detta gör så att alla användarinställningar tas bort och hörsnäckorna kommer att behöva paras ihop igen.

1. Ta bort [Urbanears Juno] från enhetens Bluetooth-meny.
2. Sätt i båda öronsnäckorna i fodralet och håll locket öppet.
3. Tryck på knappen på fodralet och släpp den när lysdioden övergår till ett fast lila ljus.
4. Välj [Urbanears Juno] från enhetens Bluetooth-meny och hörsnäckorna är ihopparade igen och redo att användas.

##### Om en del går sönder eller tappas bort

Oroa dig inte om du tappar bort en öronsnäcka, öronspets eller fodral. Du kan hitta reservdelar på [urbanears.com](http://urbanears.com) för att se till att din Urbanears Juno håller så länge som möjligt.

# URBANEARS

© Zound Industries Int. AB. All Rights Reserved. Urbanears and the product, packaging, logo and wordmark are intellectual properties of Zound Industries Int. AB and may not be used without permission.